

ELEVATOR COVER (928.901)

Variante Unterbau (Wand / Ecke) | Substructure version (wall / corner)

**BACH
MANN**

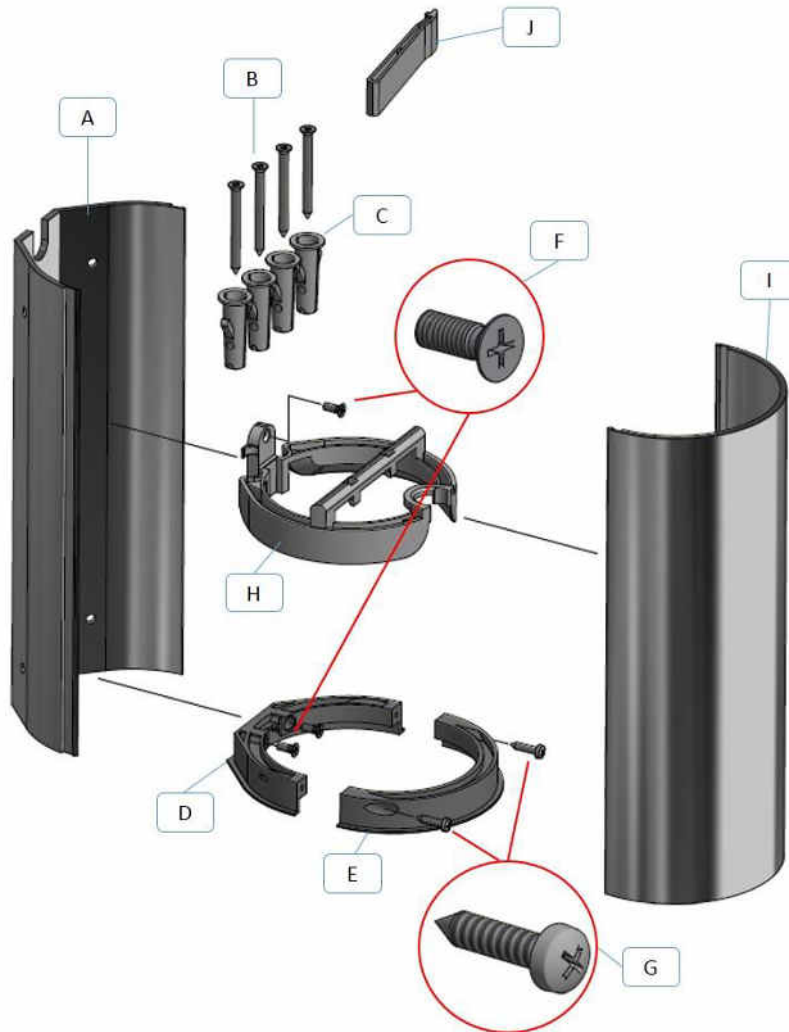



Nr.	Bezeichnung (Deutsch)	Menge	Description (English)	Quantity
A	Wandbefestigungsprofil	1 Stk.	Wall mounting profile	1 pc.
B	Spax Senkkopfschraube Kreuzschlitz 3,5x40	4 Stk.	Spax countersunk bolt cross recess 3,5x40	4 pcs.
C	Dübel	4 Stk.	Dowel	4 pcs.
D	Befestigungsbogen Wandbefestigungsprofil	1 Stk.	Mounting bend wall mounting profile	1 pc.
E	Befestigungsbogen Frontblende	1 Stk.	Mounting bend front panel	1 pc.
F	Senkkopfschraube Kreuzschlitz ISO 7046-1 M3 x 8- 4.8 - H	3 Stk.	Countersunk bolt cross recess ISO 7046-1 M3 x 8- 4.8 - H	3 pcs.
G	Linsenkopfschraube Kreuzschlitz 2,9 x 13 DIN 7981	2 Stk.	Cheese-head screw cross recess 2,9 x 13 DIN 7981	2 pcs.
H	Leitungsniederhalter	1 Stk.	Power line downholder	1 pc.
I	Frontblende	1 Stk.	Front panel	1 pc.
J	Öffnerwerkzeug	1 Stk.	Opener Tool	1 pc.
Komponenten sind aus Transportgründen teilweise vormontiert (A, D) oder zusammengesteckt (A, I). Zur besseren Montage bitte die Frontblende demontieren und die losen Teile entnehmen.			Components are partially pre-assembled (A, D) or plugged together (A, I) for transportation reasons. For better installation please open the front panel and remove the loose components.	

ELEVATOR COVER (928.901)

Variante Unterbau (Wand / Ecke) | Substructure version (wall / corner)

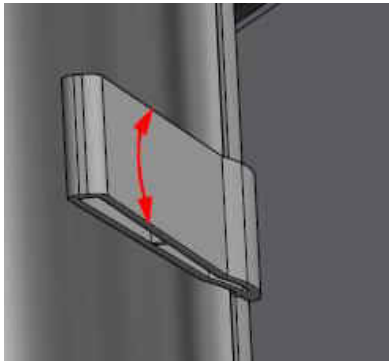
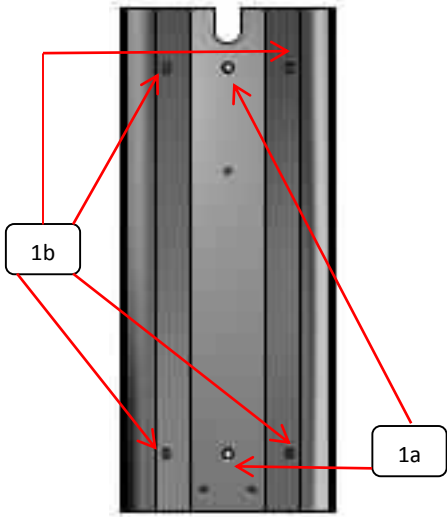

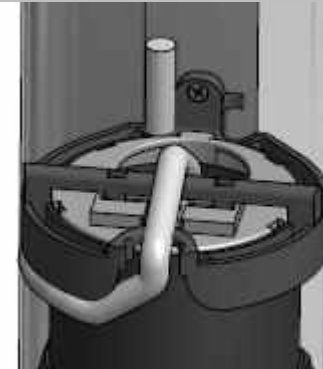

Installationsanleitung / Assembly instructions

	<p>Frontblende öffnen und lose Teile entnehmen. Hierzu den Steg des Öffnerwerkzeugs (J) in die Nut einführen und durch Bewegen nach oben oder unten die Frontblende aushebeln und vom Wandprofil lösen.</p>	<p>Open the front panel and remove the loose components. Therefore put the web of the opener tool (J) into the groove and move upwards or downwards to remove the front panel and to loose it from the wall mounting profile.</p>
	<p>Loch für die Leitungsdurchführung bohren (Oberschrank oder Wand; Empfehlung Bohrer: Ø 9 mm).</p> <p>Dübel nur bei Montage in Steinwand erforderlich. Bei Montage in Schrankwand adäquate Alternativ-Schrauben wählen.</p> <p>Wandbefestigungsprofil (A) an Wand oder Ecke halten und Bohrungen anzeichnen:</p> <p>(1a) Wandmontage: 2 Bohrlöcher in der Profilmitte nutzen zum Anzeichnen. Dübellöcher bohren, Dübel einsetzen und Profil anschrauben.</p> <p>(1b) Eckmontage: Je 2 Bohrlöcher in den Schrägen nutzen zum Anzeichnen. Dübellöcher bohren, Dübel einsetzen und Profil anschrauben.</p>	<p>Drill a hole for the cable lead-through (kitchen cabinet or wall; recommended drill: Ø 9 mm).</p> <p>Dowels only necessary if installation is into the stone wall. If installation is into cabinet wall please use suitable alternative screws.</p> <p>Hold the wall mounting profile (A) on the corner or the wall and mark the holes:</p> <p>(2a) Wall mounting: Use 2 holes in the mid of the profile for marking, drill holes for dowels, insert dowels and screw the profile in tight.</p> <p>(2b) Corner mounting: Use each of the 2 drill holes in the slope for marking. Drill holes for dowels, insert dowels and screw the profile tight.</p>
 <p>Elevator muss ausgefahren sein</p> <p>Elevator has to be lowered</p>	<p>Den Anschraubring des Elevators entfernen, da dieser bei der Unterbauvariante nicht weiter benötigt wird.</p> <p>Elevator ausgefahren. Den Leitungsniederhalter (H) auf den Elevator aufrasten. Leitung um den Leitungsniederhalter rechts oder links legen und am Ende einfädeln.</p> 	<p>Remove the mounting ring of the Elevator first, as this is no longer needed for this installation variety.</p> <p>Lower the Elevator. Snap the power line downholder (H) on the Elevator. Run the cable right or left around the power line downholder and thread it at the end.</p> 

ELEVATOR COVER (928.901)

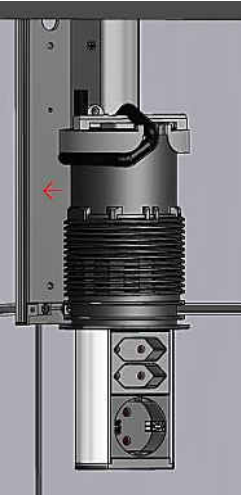
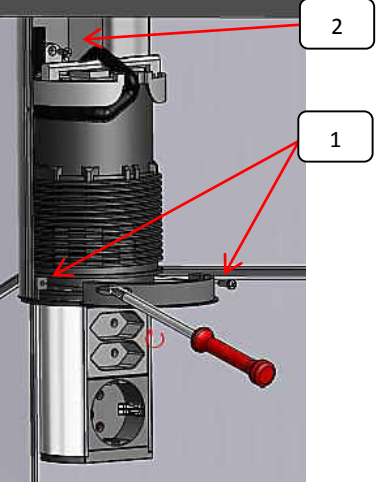
Variante Unterbau (Wand / Ecke) | Substructure version (wall / corner)

**BACH
MANN**

	<p>Elevator in Wandbefestigungsprofil passend in die Führungsschiene des Befestigungsbogens (D) einsetzen.</p>	<p>Insert Elevator in wall mounting profile exactly into the channel bar of the mounting bend (D).</p>
	<p>(1) Befestigungsbogen Frontblende (E) aufsetzen und mit 2 Schrauben (G) befestigen.</p> <p>Im oberen Bereich (2) den Leitungsniederhalter mit einer Schraube (G) befestigen.</p>	<p>(1) Attach mounting bend front panel (E) and fix it with 2 cheese-head screws (G).</p> <p>In the upper area (2) fix the power line downholder with a countersunk bolt (G).</p>
	<p>Frontblende (I) aufrasten.</p> 	<p>Snap front panel (I).</p> 

ELEVATOR COVER (928.901)

Variante Unterbau (Wand / Ecke) | Substructure version (wall / corner)

**BACH
MANN**

Anleitung Demontage / Instructions for disassembly

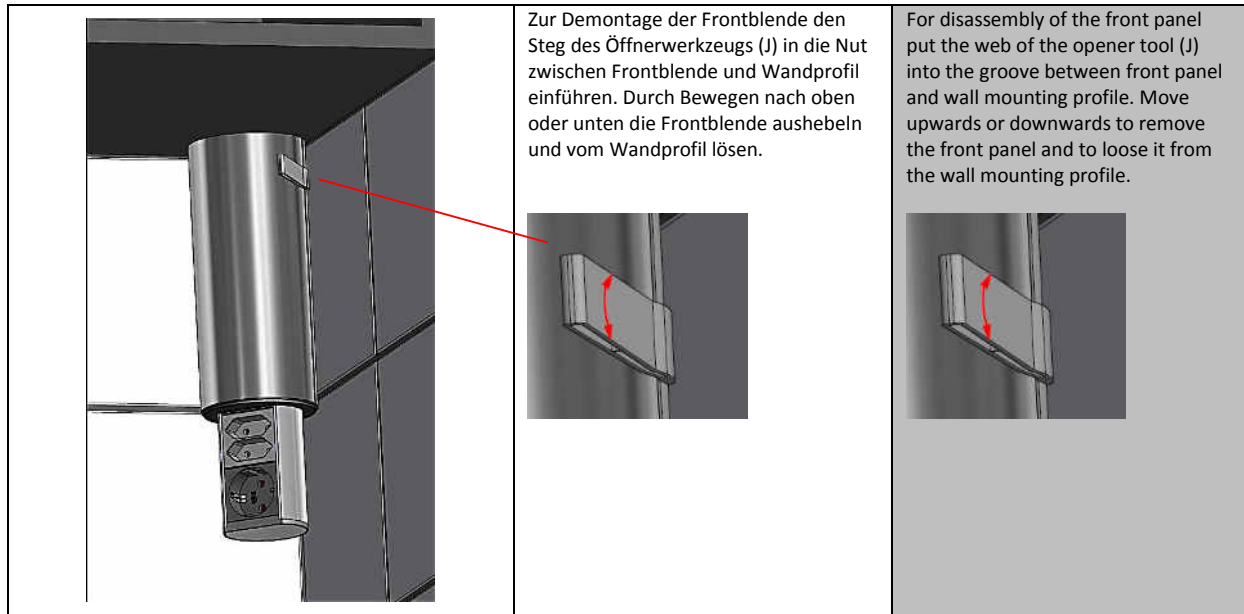

Achtung/Important/Attention/Atençion/Atentie:

- D Installationen im Hauptstromnetz dürfen nur von einer geschulten Elektrofachkraft vorgenommen werden!
- GB It is obligatory that any connection to the main electricity supply shall be made by a qualified electrician!
- F Le raccordement au réseau électrique doit obligatoirement être realize par un électricien qualifié!
- ES Instalaciones en la red eléctrica solo deben ser hecho por un electricista cualificado!
- RO Instalarea in circuitul principal de curent trebuie facuta doar de catre persoane autorizate!

Betrifft nur den deutschen Markt!/Note valid for German market only!/Valide pour marché allemande seulement!/ Respecto solo al mercado alemán!/Este valabil doar pentru piata de desfacere din Germania!

Hinweis!

Installation nur durch Personen mit einschlägigen elektrotechnischen Kenntnissen und Erfahrungen!*)

Durch eine unsachgemäße Installation gefährden Sie:

- Ihr eigenes Leben;
- Das Leben der Nutzer der elektrischen Anlage.

Mit einer unsachgemäßen Installation riskieren Sie schwere Sachschäden, z.B. durch Brand. Es droht für Sie die persönliche Haftung bei Personen- und Sachschäden.

Wenden Sie sich an einen Elektroinstallateur!

*) Für die Installation sind insbesondere folgende Fachkenntnisse erforderlich:

- Die anzuwendenden „5 Sicherheitsregeln“: Freischalten; gegen Wiedereinschalten sichern; Spannungsfreiheit – feststellen; Erden und Kurzschließen; benachbarte, unter Spannung stehende Teile abdecken oder abschranken;
- Auswahl des geeigneten Werkzeuges, der Messgeräte und ggf. der persönlichen Schutzausrüstung;
- Auswertung der Messergebnisse;
- Auswahl des Elektro-Installationsmaterials zur Sicherstellung der Abschaltbedingungen;
- IP-Schutzarten;
- Einbau des Elektroinstallationsmaterials;
- Art des Versorgungsnetzes (TN-System, IT-System, TT-System) und die daraus folgenden Anschlussbedingungen (klassische Nullung, Schutzerdung, erforderliche Zusatzmaßnahmen etc.)